



KARTA KATALOGOWA

WYMIARY, DANE TECHNICZNE I OPIS DZIAŁANIA

multibase 2072i



Spis treści

Wyjaśnienie symboli.....	2	Najazd.....	8
Pozycje parkowania.....	2	Wolne przestrzenie dla instalacji.....	8
Wymiary i tolerancje.....	2	Zgodność CE.....	9
Przygotowanie garażu.....	3	Instalacje elektryczne.....	10
Wymiary pojazdu.....	3	Dane techniczne.....	11
Rozmiary platform i wysokości garaży.....	4	Opis działania.....	12
Wymiary szerokości.....	5	Świadczenia po stronie zamawiającego.....	13
Wymiary szerokości dla garaży z bramami.....	5	Zmiany techniczne zastrzeżone.....	13
Wymiary szerokości dla garaży bez bram.....	6		
Plan obciążeń.....	7		

Wyjaśnienie symboli



Poziome położenie platform.



Maksymalne obciążenie miejsca postojowego w kg.
Zwiększenie obciążenia ponad 2000 kg możliwe za dodatkową opłatą (patrz "Wymiary pojazdu", str. 3).



Miejsce dla niepełnosprawnych.
Możliwe utworzenie miejsca dla osób z ograniczoną mobilnością (patrz "Miejsce bez barier", str. 11).



Oferowane systemy są zgodne z normą DIN EN 14010 oraz Dyrektywą Maszynową 2006/42/WE.



Dodatkowo system został poddany dobrowolnemu testowi zgodności wykonanemu przez niezależną jednostkę certyfikującą TÜV SÜD.

Pozycje parkowania

Platforma podniesiona (miejsca dolne)

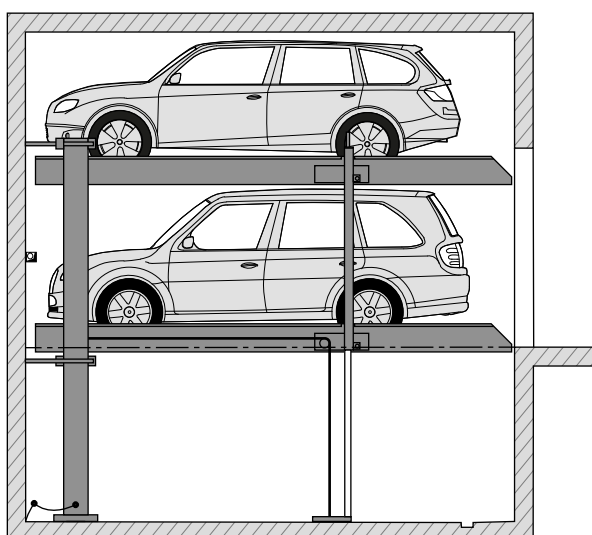

Dolne miejsca postojowe dostępne do wjazdu lub wyjazdu.

Platforma opuszczona (miejsca górne)

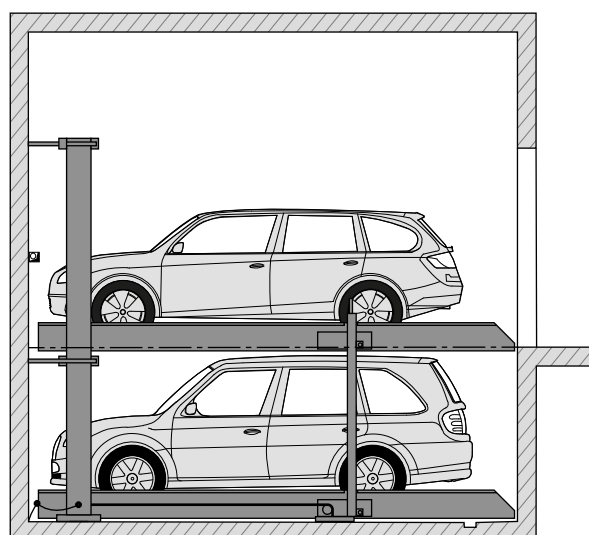

Górne miejsca postojowe dostępne do wjazdu lub wyjazdu.

Wymiary i tolerancje



Wszystkie podawane wymiary są minimalnymi wymiarami końcowymi.
Tolerancja dla wymiarów budowlanych +3/-0. Wymiary podawane w centymetrach.
Projektując pod minimalne wymiary, należy mieć na uwadze wymagania dotyczące tolerancji budowlanych VOB, część C, zgodnie z normami: (DIN 18330 i 18331) oraz DIN 18202.

Przygotowanie garażu

Garaż bez bram

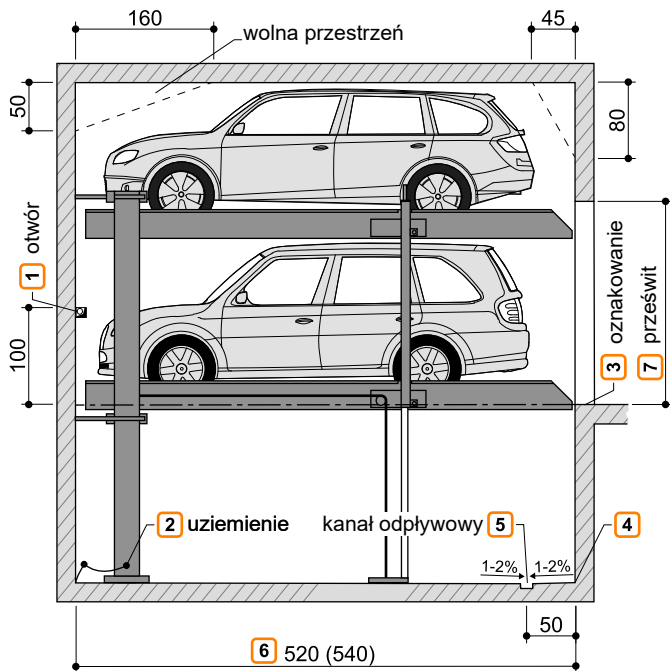

- 1 W ścianach działowych: przebicie 10 x 10 cm (dla instalacji).
- 2 Wyrównanie potencjałów z uziemienia fundamentu (bednarka) do platformy (po stronie Zamawiającego).
- 3 Zgodnie z normą DIN EN 14010 przed wjazdem musi zostać, umieszczone oznakowanie o niebezpiecznym obszarze (żółto-czarny pas o szerokości min.10cm), zgodnie z normą DIN ISO 3864 (patrz "Plan obciążenia", str. 7).
- 4 W miejscach łączenia posadzki i ścian nie można stosować skosów/zaokrągleń. Jeśli takowe są wymagane, należy zastosować węższe platformy lub przygotować szersze zagłębienie.

Garaż z bramami

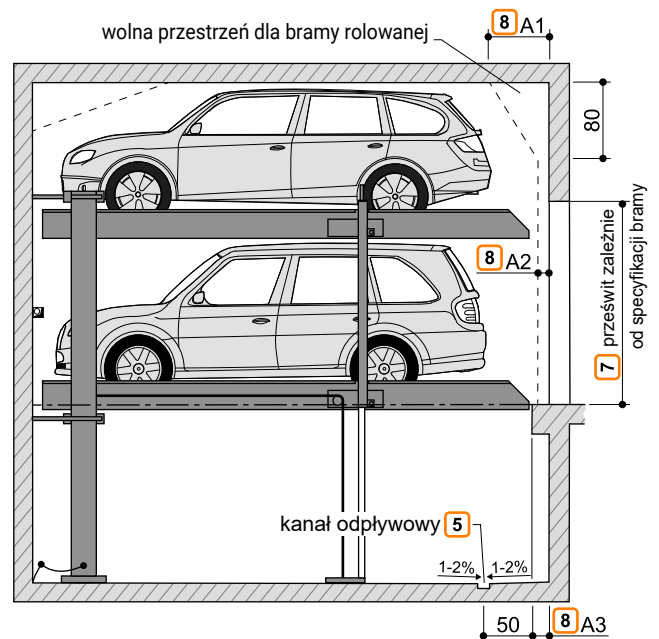

- 5 Spadki posadzki z kanałem odpływowym (patrz "Odwodnienie", str. 13).
- 6 ■ 520 cm dla pojazdów o długości do 5,0 m
■ 540 cm dla pojazdów o długości do 5,2 m
Na zamówienie dostępne są wersje dla krótszych pojazdów (należy mieć na uwadze przepisy dotyczące długości miejsc postojowych). Dla wygodnego korzystania z miejsc na platformach oraz ze względu na fakt, że produkowane samochody są coraz dłuższe, polecamy rozważenie zastosowania zagłębienia o dł. 540cm.
- 7 Wymagany minimalny prześwit zgodnie z lokalnymi przepisami. Co najmniej maksymalna wysokość pojazdu + 10 cm.
- 8 Wymiary A1, A2 i A3 muszą zostać uzgodnione z dostawcą bram.

Wymiary pojazdu

Wersja

EB (Einzelbühne) - platforma pojedyncza = 2 pojazdy
DB (Doppelbühne) - platforma podwójna = 4 pojazdy

Możliwość parkowania

Samochody seryjne typu:
limuzyna (sedan), kombi, SUV, VAN zależnie od wymiarów i dopuszczalnej masy.

	EB			DB	
Masa pojazdu	2000 kg	2600 kg	3000 kg	2000 kg	2600 kg
Obciążenie koła	500 kg	650 kg	750 kg	500 kg	650 kg

Maksymalna szerokość pojazdu do 190 cm dla szerokości użytkowej pokładu 230 cm.
Na szerszych platformach mogą parkować odpowiednio szersze pojazdy.

- 1 Wysokość pojazdu (patrz "Rozmiary platform i wysokości garaży", str. 4)
- 2 Długość pojazdu (patrz "Przygotowanie garażu", str. 3)

Maksymalne wymiary pojazdu

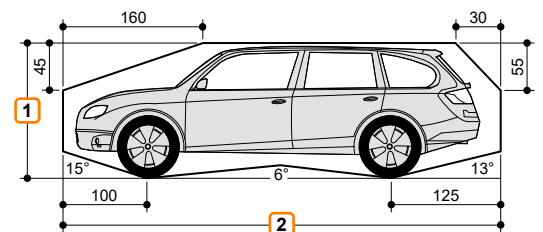

Maksymalna szerokość pojazdu do 190 cm dla szerokości użytkowej pokładu 230 cm. Na szerszych platformach mogą parkować odpowiednio szersze pojazdy

Rozmiary platform i wysokości garaży

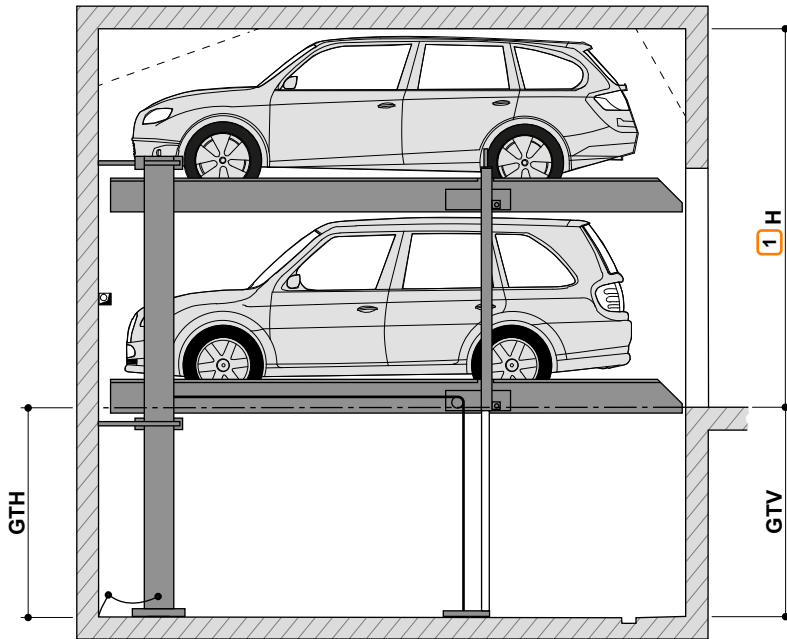

H: dostępna wysokość do stropu nad platformą
GTV: min. głębokość zagłębienia (najazd)
GTH: min. głębokość zagłębienia (tył)

1 Dla większych dostępnych wysokości, możliwe parkowanie odpowiednio wyższych pojazdów na górnych stanowiskach.

Rozmiar	GTH	GTV	Wysokości dolnych poj.	Wysokości górnych pojazdów													
				150	155	160	165	170	175	180	185	190	195	200	205	210	215
2072i-165	165	170	150	320	325	330	335	340	345	350	355	360	365	370	375	380	385
2072i-170	170	175	155	325	330	335	340	345	350	355	360	365	370	375	380	385	390
2072i-175	175	180	160	330	335	340	345	350	355	360	365	370	375	380	385	390	395
2072i-180	180	185	165	335	340	345	350	355	360	365	370	375	380	385	390	395	400
2072i-185	185	190	170	340	345	350	355	360	365	370	375	380	385	390	395	400	405
2072i-190	190	195	175	345	350	355	360	365	370	375	380	385	390	395	400	405	410
2072i-195	195	200	180	350	355	360	365	370	375	380	385	390	395	400	405	410	415
2072i-200	200	205	185	355	360	365	370	375	380	385	390	395	400	405	410	415	420
2072i-205	205	210	190	360	365	370	375	380	385	390	395	400	405	410	415	420	425
2072i-210	210	215	195	365	370	375	380	385	390	395	400	405	410	415	420	425	430
2072i-215	215	220	200	370	375	380	385	390	395	400	405	410	415	420	425	430	435
2072i-220	220	225	205	375	380	385	390	395	400	405	410	415	420	425	430	435	440
2072i-225	225	230	210	380	385	390	395	400	405	410	415	420	425	430	435	440	445
2072i-230	230	235	215	385	390	395	400	405	410	415	420	425	430	435	440	445	450

H - Dostępna wysokość

Przykładowa konfiguracja



Przykład: wysokość dolnego pojazdu 160 cm i wysokość górnego pojazdu 190 cm.

Rozmiar: 2072i - 175

Dostępna wysokość: 370 cm

Typ	GTH	GTV	Wysokości dolnych poj.	Wysokości górnych pojazdów													
				150	155	160	165	170	175	180	185	190	195	200	205	210	215
2072i-165	165	170	150	320	325	330	335	340	345	350	355	360	365	370	375	380	385
2072i-170	170	175	155	325	330	335	340	345	350	355	360	365	370	375	380	385	390
2072i-175	175	180	160	330	335	340	345	350	355	360	365	370	375	380	385	390	395
2072i-180	180	185	165	335	340	345	350	355	360	365	370	375	380	385	390	395	400

H

Wymiary szerokości dla garaży bez bram

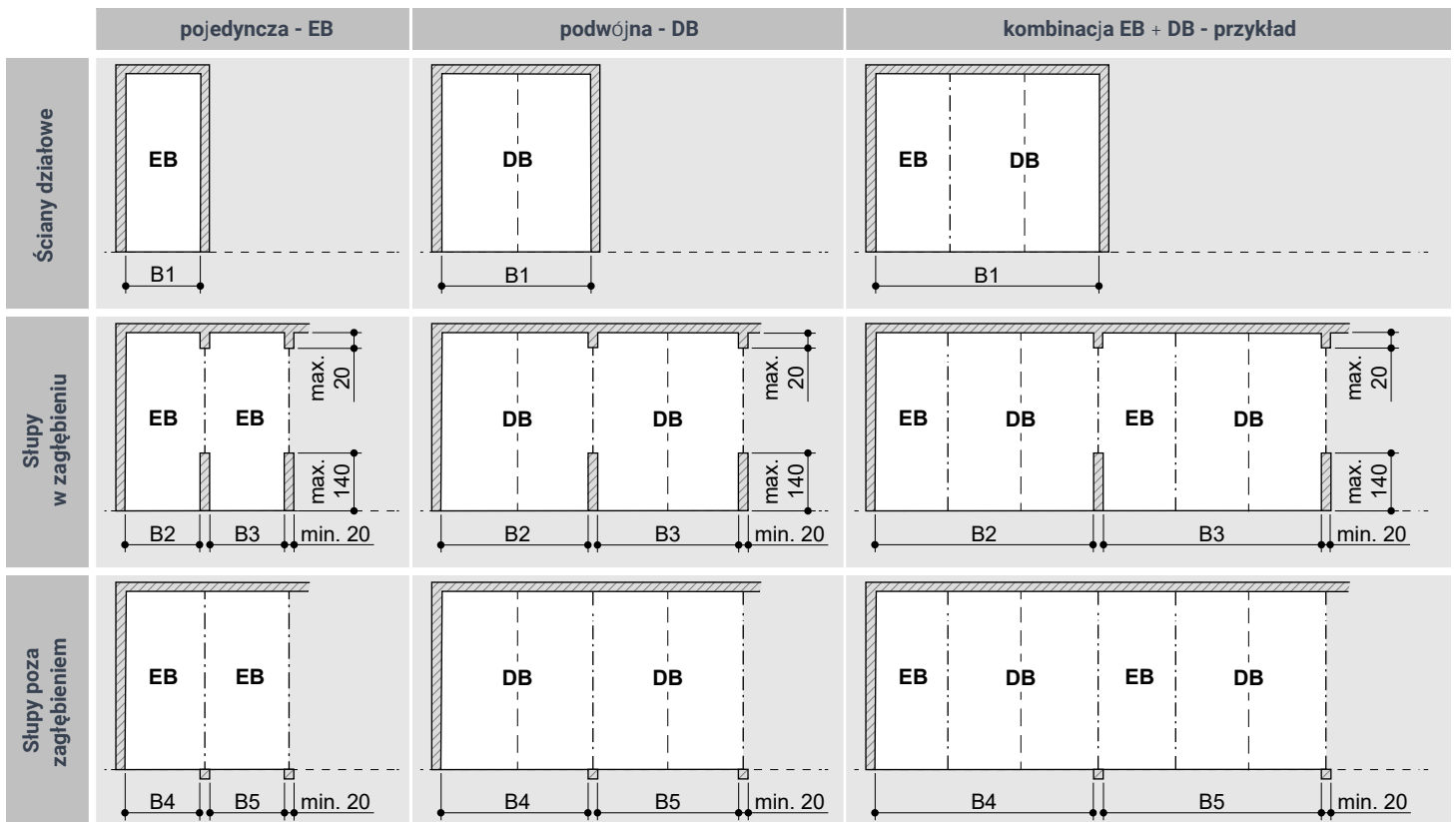

	szerokość użytkowa	ściany działowe	słupy w zagłębieniu		słupy poza zagłębieniem	
		B1	B2	B3	B4	B5
EB	230	260	255	245	250	240
	240	270	265	255	260	250
	250	280	275	265	270	260
	260	290	285	275	280	270
	270	300	295	285	290	280
	350 ¹	380	375	365	370	360
DB	460	490	485	475	480	470
	470	500	495	485	490	480
	480	510	505	495	500	490
	490	520	515	505	510	500
	500	530	525	515	520	510
	510	540	535	525	530	520
	520	550	545	535	540	530
	530	560	555	545	550	540
540	570	565	555	560	550	
Kombinacja EB + DB	230 + 460	750	745	735	740	730
	240 + 470	770	765	755	760	750
	250 + 480	790	785	775	780	770
	250 + 500	810	805	795	800	790
	270 + 500	830	825	815	820	810
	270 + 510	840	835	825	830	820
	270 + 520	850	845	835	840	830
	270 + 530	860	855	845	850	840
270 + 540	870	865	855	860	850	

¹ Wykonanie miejsca postojowego dostosowanego dla potrzeb osób niepełnosprawnych.



Wskazówka dla projektantów. Zalecamy (jeśli to możliwe) dodanie do wskazanych minimalnych szerokości, dodatkowych 5 cm!

Plan obciążeń



Platformy są mocowane przy pomocy kotew. Głębokość otworów w posadzce to ok. 15 cm, a w ścianach ok 12cm. Płytę posadzki jak i ściany zagłębień należy wykonać z odpowiednio przygotowanego betonu (klasa betonu min. C20/25)! Punkty kotwieni podane są w przybliżeniu. Dokładne położenie należy konsultować z przedstawicielem KLAUS Multiparking.

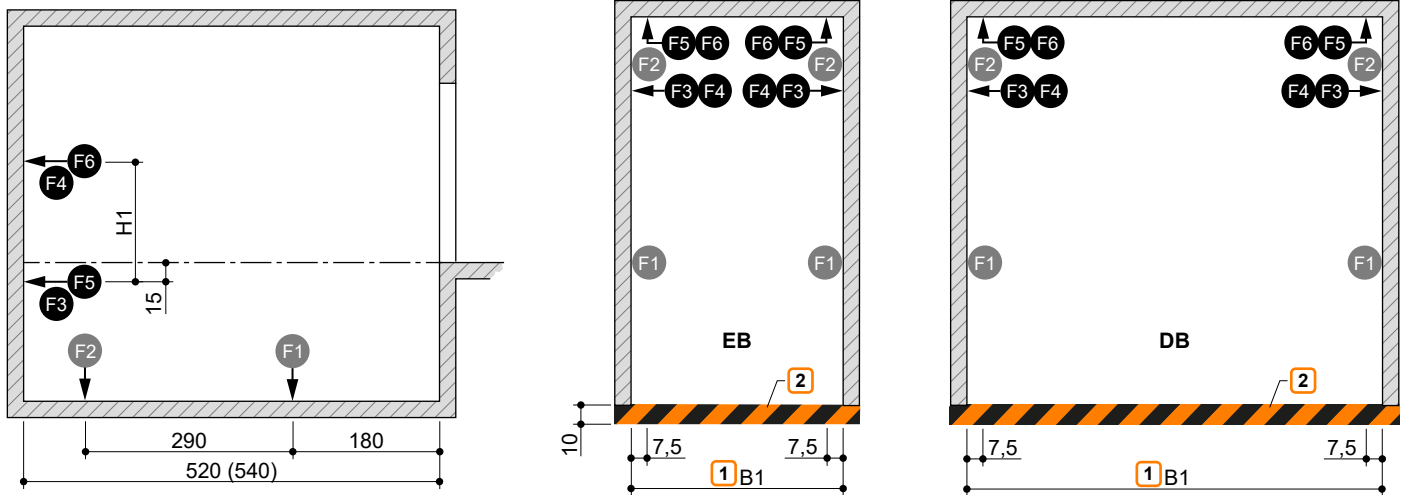

- 1 Szerokość B1 (patrz "Wymiary szerokości dla garaży bez bram", str. 6)
2 Oznakowanie zgodnie z DIN ISO 3864 (prezentowane kolory nie są zgodne z DIN ISO 3864)

Obciążenie miejsca	F1	F2	F3	F4	F5	F6	Rozmiar	H1	
EB	2000 kg	+ 33,2 kN - 5,4 kN	+ 12,5 kN	± 1,3 kN	± 0,7 kN	+ 4,4 kN	- 2,5 kN	2072i-165	195
	2600 kg	+ 40,7 kN - 6,6 kN	+ 15,1 kN	± 1,6 kN	± 0,9 kN	+ 5,5 kN	- 3,1 kN	2072i-170	200
	3000 kg	+ 45,7 kN - 7,4 kN	+ 16,9 kN	± 1,9 kN	± 1,0 kN	+ 6,3 kN	- 3,5 kN	2072i-175	205
DB	2000 kg	+ 60,8 kN - 9,2 kN	+ 20,6 kN	± 2,4 kN	± 3,1 kN	+ 6,0 kN	- 4,4 kN	2072i-180	210
	2600 kg	+ 73,9 kN - 11,2 kN	+ 25,2 kN	± 3,1 kN	± 3,9 kN	+ 7,4 kN	- 5,4 kN	2072i-185	215
								2072i-190	220
	2072i-195	225							
	2072i-200	230							
2072i-205	235								
2072i-210	240								
2072i-215	245								
2072i-220	250								
2072i-225	255								
2072i-230	260								

Najazd



Podane na rysunku maksymalne kąty najazdu do stanowiska postojowego, nie mogą zostać przekroczone. Nieprawidłowe wykonanie pochylenia dojazdu, może skutkować poważnymi problemami z wjazdem na platformę, za które KLAUS Multiparking nie ponosi odpowiedzialności. Dla garaży nadziemnych, z drogą dojazdową spadającą ku platformie, zalecane jest wykonanie odwodnienia liniowego przed najazdem.

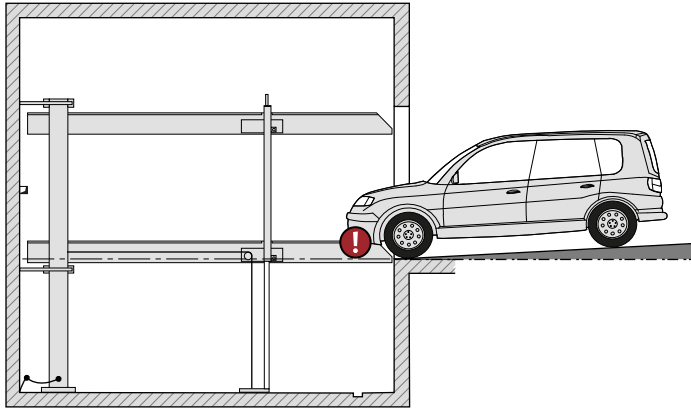

max. 3% spadek

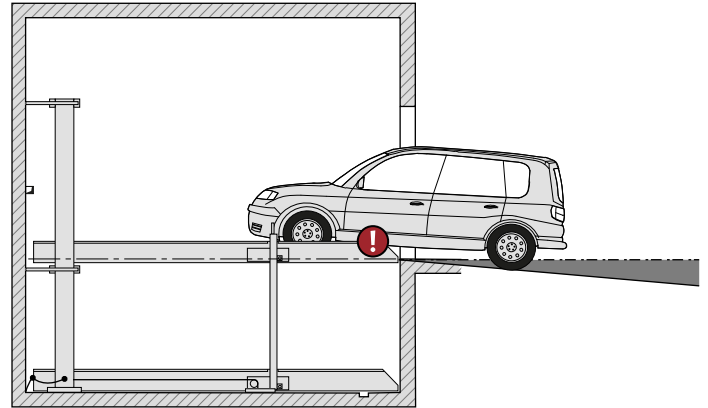

max. 10% wznios

Wolne przestrzenie na instalacje



Poniższe wolne przestrzenie mają zastosowanie wyłącznie dla parkowania przodem i dla pojazdów z kierownicą po lewej stronie. Dla pojazdów z kierownicą po prawej stronie lub parkujących tyłem, wolne przestrzenie powinny zostać odpowiednio zmienione.

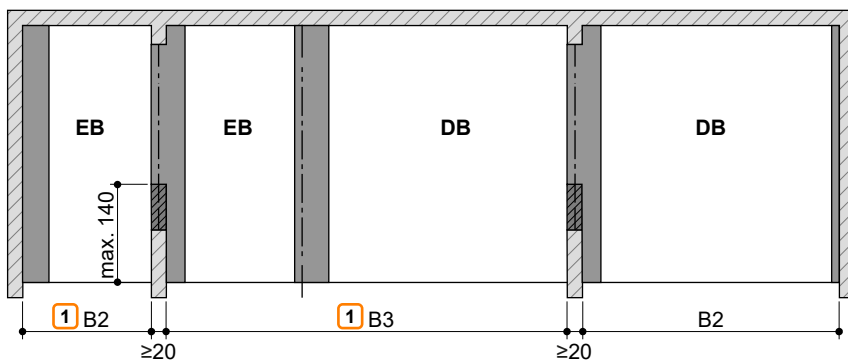
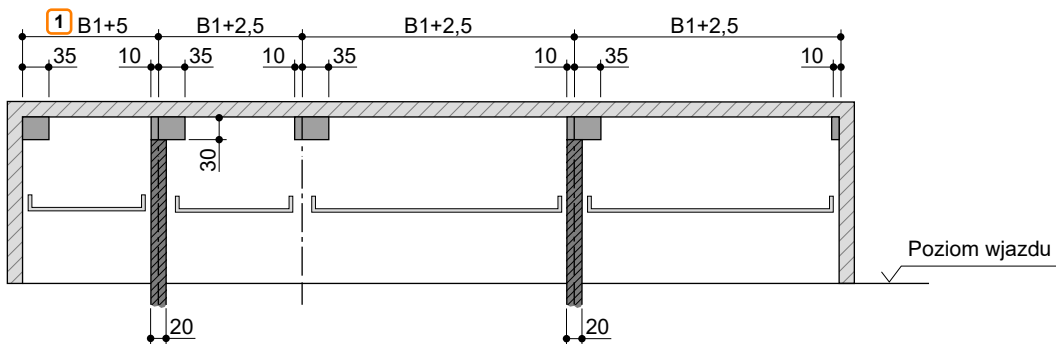





1 Wymiary B1, B2 i B3 (patrz "Wymiary szerokości dla garaży bez bram", str. 6).

- Wolna przestrzeń dla instalacji prowadzonych wzdłuż platformy.
- Wolna przestrzeń dla prowadzonych pionowo rur, wentylacji itp.

Zgodność CE

Oferowane systemy są zgodne z normą DIN EN 14010 oraz Dyrektywą Maszynową 2006/42/WE. Dodatkowo system został poddany dobrowolnemu testowi zgodności, wykonanemu przez niezależną jednostkę certyfikującą TÜV SÜD.

ZERTIFIKAT ◆ CERTIFICATE ◆ 認証証書 ◆ CERTIFICADO ◆ CERTIFICAT	 Industrie Service
	KONFORMITÄTSPRÜFBESCHEINIGUNG
	Bescheinigungs-Nr.: CA 852
	Zertifizierstelle: TÜV SÜD Industrie Service GmbH Westendstr. 199 80686 München – Deutschland
	Bescheinigungsinhaber: KLAUS Multiparking GmbH Hermann-Krum-Str. 2 88319 Aitrach – Deutschland
	Hersteller: KLAUS Multiparking GmbH Hermann-Krum-Str. 2 88319 Aitrach – Deutschland
	Produkt: Kraftbetriebene Parkeinrichtung für Kraftfahrzeuge
	Typ: MultiBase 2072i V2 / 2078i V2 EB 2.000 kg, 2.600 kg, 3.000 kg MultiBase 2072i V2 / 2078i V2 DB 2.000 kg, 2.600 kg
	Richtlinie: 2006/42/EG, Anhang I
	Prüfgrundlage: DIN EN 14010:2003+A1:2009
Prüfbericht: No. CA 852 vom 18.04.2024	
Ergebnis: Das Produkt entspricht den Anforderungen der Prüfgrundlage, sofern die Anforderungen des Anhangs dieser Konformitätsprüfbescheinigung eingehalten sind.	
Ausstellungsdatum: 29.04.2024	
Gültig bis: 28.04.2029	
 Bernd Gründling Zertifizierstelle der Fördertechnik 	
	

Instalacje elektryczne

Schemat instalacji elektrycznej

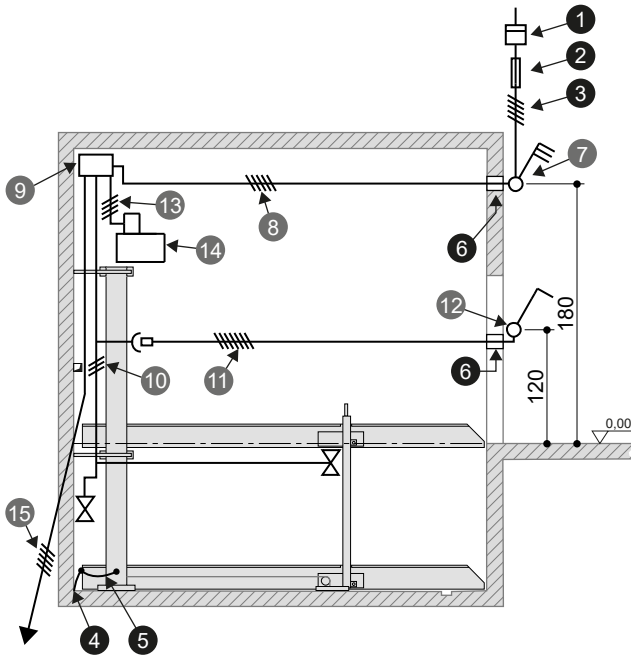

Panel sterowania - do przygotowania przez budowę

Panel sterowania natynkowy

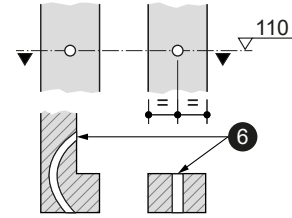

Panel sterowania podtykowy (standard)

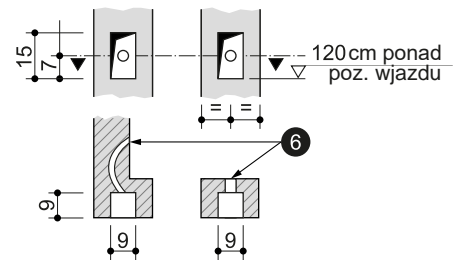

Instalacje elektryczne (do przygotowania przez budowę)

Nr	Ilość	Wyszczególnienie	Położenie	Częstość
1	1	Licznik prądu	przewód zasilający	
2	1	Zabezpieczenie: 3x bezpiecznik 16 A (zwłoczny) lub automat bezp. 3 x 16 A (charakterystyka K lub C)	przewód zasilający	1x na każdy agregat 3,0 kW
		3x bezpiecznik 20 A (zwłoczny) lub automat bezp. 3 x 20 A (charakterystyka K lub C)	przewód zasilający	1x na każdy agregat 5,2 kW
3	1	Przewód 5 x 2,5 mm ² (3 PH+N+PE) z oznaczonymi żyłami i przewodem ochronnym	do wyłącznika głównego	1x na każdy agregat 3,0 kW
		Przewód 5 x 4,0 mm ² (3 PH+N+PE) z oznaczonymi żyłami i przewodem ochronnym	do wyłącznika głównego	1x na każdy agregat 5,2 kW
4	co 10 m	Podłączenie uziemienia fundamentu	naroża posadzki zagłębienia	
5	1	Wyrównanie potencjału zgodnie z normą DIN EN 60204 podłączenia uziemienia fundamentu do urządzenia		1x na każdą platformę
6	2	Peszel EN 25 (M25)		

Instalacje elektryczne (dostarczane przez KLAUS Multiparking)

Nr	Wyszczególnienie
7	Wyłącznik główny (serwisowy) z blokadą położenia
8	Przewód 5 x 2,5 mm ² (3 PH+N+PE) z oznaczonymi żyłami i przewodem ochronnym Przewód 5 x 4,0 mm ² (3 PH+N+PE) z oznaczonymi żyłami i przewodem ochronnym
9	Szafka sterownicza dla agregatu
10	Wiązka przewodów Multiparker
11	Przewód przyłączeniowy (panel sterowania)
12	Panel sterowania
13	Przewód kontrolny 4 x 2,5 mm ² z oznaczonymi żyłami i przewodem ochronnym
14	Agregat hydrauliczny 3,0 kW / 5,2 kW, prąd trójfazowy 230/400 V / 50Hz 1
15	Przewód przyłączeniowy do następnego urządzenia

1 Agregat 5,2 kW wymagany tylko dla 2072i DB 2600 kg.

Informacje techniczne

Zakres zastosowania

Standardowo system jest dedykowany stałej grupie użytkowników. Dla zmieniających się użytkowników - tylko na górnych miejscach postojowych - (np. parkingi krótkoterminowe w biurach lub hotelach), systemy Multiparking powinny zostać odpowiednio dostosowane.

Miejsce postojowe dla osób niepełnosprawnych

Miejsce dla osób niepełnosprawnych wykonane zgodnie z normą DIN 18040 (Budowanie bez barier - wytyczne projektowe), z następującymi wymogami:

- szerokość użytkowa pokładu platformy 350 cm
- platforma pozioma (maks. 1° nachylenia)
- płaskie profile podłogowe AluLongLife
- panel sterowania z blokadą kluczyka (wymusza poz. opuszczoną)

Wskazówka: zastosowanie płaskich podłóg AluLongLife, odpowiednie dla wygodnego chodzenia oraz poruszania się na wózku inwalidzkim. Panel sterowania z blokadą, pozwala na wyjęcie kluczyka tylko wtedy, gdy platforma jest w pozycji opuszczonej. Miejsce dla osoby niepełnosprawnej (na górze) jest stale dostępne, bez konieczności obsługi platformy.

Agregaty

Niskoszumowe agregaty hydrauliczne są montowane na metalowo-gumowych podkładkach tłumiących. Niemniej jednak zalecamy oddzielenie bryły garażu od budynku mieszkalnego.

Warunki środowiskowe

Warunki zewnętrzne w strefie pracy systemów KLAUS Multiparking: zakres temperatur od -20 do +40° C. Względna wilgotność powietrza 50 % przy maksymalnej temperaturze zewnętrznej +40° C. Jeśli zostały podane czasy podnoszenia i opuszczania, odnoszą się one do temperatury otoczenia +10° C oraz agregatu stojącego obok platformy. Czasy podnoszenia i opuszczania platform mogą się wydłużyć w niższych temperaturach otoczenia lub przy dłuższych liniach hydraulicznych.

Wymagane pozwolenia

Platformy parkingowe wymagają dopuszczenia do użytkowania wydanego przez Urząd Dozoru Technicznego.

Czyszczenie

Aby skutecznie zapobiegać uszkodzeniom mogącym powstać na skutek korozji, należy postępować zgodnie z instrukcją czyszczenia i konserwacji urządzeń oraz zapewnić dobrą wentylację garażu.

Ochrona antykorozyjna

Zgodnie z załącznikiem "Ochrona antykorozyjna".

Balustrady i odgródzenia

Przy przekroczeniu dopuszczalnej wolnej przestrzeni, grożącej upadkiem z platformy, zostaną zamontowane barierki systemowe na urządzeniu. Dostęp do platformy z boku lub z tyłu powinien zostać odgródzony (przez budowę) wg normy DIN EN ISO 13857 (ścianką lub siatką gęstą, wysoką).

Ochrona akustyczna

Standardowa ochrona akustyczna:

wg normy DIN 4109-1 ochrona akustyczna w budownictwie wysokim - rozdział 9: maksymalny poziom ciśnienia akustycznego w pomieszczeniach mieszkalnych wynosi 30 dB (A). Nie dotyczy hałasów użytkowych.

Aby zachować powyższe wartości wymagane są:

- odpowiedni pakiet ochrony akustycznej oferowany dodatkowo (KLAUS)
- izolacja akustyczna bryły budynku na poziomie min. R'w = 57 dB (zapewniona przez Zamawiającego)

Podwyższona ochrona akustyczna (osobna umowa):

wg normy DIN 4109-5 podwyższona ochrona akustyczna w budownictwie wysokim - rozdział 8: maksymalny poziom ciśnienia akustycznego w pomieszczeniach mieszkalnych 25dB (A). Nie dotyczy hałasów użytkowych.

Aby zachować powyższe wartości wymagane są:

- odpowiedni pakiet ochrony akustycznej oferowany dodatkowo (KLAUS)
- izolacja akustyczna bryły budynku na poziomie min. R'w = 62 dB (zapewniona przez Zamawiającego)

Wskazówka:

Na ograniczanie powstawania hałasu ma wpływ bezpośrednio użytkownik platform. Dotyczy to np. wjazdu na platformę, odgłosów trzaskania drzwiami, hamowania czy głośnej pracy silnika samochodu.

Opis działania

Opis

System parkowania niezależnego (Multiparking) dla 2 pojazdów (platforma pojedyncza - EB), 2 x 2 pojazdów (platforma podwójna - DB), umieszczonych jeden nad drugim. Wymagane wymiary zależnie od zagłębienia, szerokości i dostępnej wysokości miejsca pod platformę. Wjazd na górną platformę pochyłony (ok. 7,5° wznios). Wjazd na dolną platformę pochyłony (ok. 7,5° spadek). Dzięki specjalnemu rozmieszczeniu stóp podporowych i siłowników platformy, nie ograniczają one otwierania drzwi pojazdu. Pozycjonowanie pojazdu dzięki montowanemu jednostronnie elementowi pozycjonującemu (do ustawienia według instrukcji). Sterowanie poprzez panel sterowania z kluczykiem samopowrotnym. Panel sterowania standardowo instalowany na słupie obok platformy lub na zewnątrz obok bramy wjazdowej. Instrukcja obsługi znajduje się przy każdym panelu sterowania. Dla montażu z bramą muszą zostać uwzględnione specjalne wymiary.

Platforma Multiparking składa się z:

- 2 kolumny podporowe (kotwione do posadzki)
- 2 ślizgi (z prowadnicami montowanymi do kolumn)
- 2 platformy
- 1 elektro-hydrauliczny system synchronizacji biegu (dla synchronizacji pracy siłowników hydraulicznych podczas podnoszenia i opuszczania)
- 2 siłowniki hydrauliczne
- 2 sztywne wsporniki (połączenie platformy)
- 2 łańcuchy i zębatki
- kotwy, śruby, elementy łączące, bolce itd.
- platformy są przejezdne na całej długości!

Platformy składają się z:

- profile podłogowe
- przestawne elementy pozycjonujące kół
- progi najazdowe z ogranicznikami
- belki boczne
- belki środkowe (tylko DB)
- belki poprzeczne (DB długie i krótkie)
- barierki systemowe (na górnej i dolnej platformie - jeśli wymagane)
- śruby, nakretki, podkładki, tuleje dystansowe, itp.

Układ hydrauliczny składa się z:

- siłowniki hydrauliczne
- zawory magnetyczne
- przewody (rury) hydrauliczne
- złączki
- przewody (węże) wysokociśnieniowe
- mocowania

Instalacja elektryczna składa się z:

- panel sterowania (wyłącznik bezpieczeństwa STOP, zamek, 1 klucz taki sam dla każdego miejsca postojowego)
- urządzenie sterujące z wiązką przewodów i czujnikami

Agregat hydrauliczny składa się z:

- agregat hydrauliczny (niskosumowaty, instalowany na podstawie, montowany na podkładkach metalowo-gumowych)
- zbiornik oleju hydraulicznego
- wlew oleju
- pompa przekładni wewnętrznej
- wspornik pompy
- sprzęgło
- silnik trójfazowy
- ochrona akustyczna, stycznik wyłączający silnik i bezpiecznik
- manometr kontrolny
- zawór ograniczenia ciśnienia
- węże hydrauliczne (tłumiące przenoszenie drgań na rury hydrauliczne)

Świadczenia po stronie zamawiającego (budowy)

Balustrady i odgradzenia

Balustrady (obok platform) i odgradzenia ścianką lub siatką (dostęp do boków i ew. tyłów platform), wymagane według normy DIN EN ISO 13857. Zabezpieczenie dostępu do zagłębień także w fazie montażu. Barieryki systemowe na platformie (jeśli wymagane) w standardzie wyposażenia.

Numeracja miejsc

Wymagane jest numerowanie miejsc postojowych.

Wyposażenie budynku

Wymagane instalacje oświetleniowe, wentylacyjne, gaśnicze lub alarmowe wraz z odpowiednią dokumentacją dopuszczeniową i zgodnością z obowiązującymi normami i przepisami.

Oświetlenie

Oświetlenie miejsc postojowych i dróg dojazdowych według obowiązujących przepisów. Wg normy DIN EN 12464-1 'Światło i oświetlenie - oświetlenie miejsca pracy', zalecane natężenie oświetlenia na miejscach postojowych i w sterfie platform wynosi min. 200 lx.

Odwodnienie

Funkcjonalne odwodnienie zagłębienia poprzez kanałek odwodnieniowy w przedniej części zagł. (zalecane), połączony z odprowadzeniem poprzez system kanalizacji lub ze studzienką z pompką. Boczny spadek w kanałku jest dozwolony, jednak nie w pozostałej części zagłębienia (nachylenie wzdłuż zagłębienia jest już określone wymiarami budowlanymi). Ze względów ekologicznych zalecane jest wykonanie pokrycia posadzki zagłębienia oraz zastosowanie separatora olejów i benzyn.

Ławy fundamentowe

W przypadku wypłylenia zagłębienia poprzez ławy fundamentowe, Klient zobowiązany jest do zapewnienia odpowiednich podestów montażowych, wyrównujących poziom zagłębienia do górnej krawędzi ław.

Oznakowanie ostrzegawcze

Zgodnie z normą DIN EN 14010, Klient musi wykonać przed najazdem na platformy, ostrzegawcze pasy żółto-czarne, szerokości min. 10 cm (norma DIN ISO 3864), jako oznaczenie strefy niebezpiecznej.

Przebiecia w ścianach

Ewentualne przebiecia w ścianach powinny zostać wykonane zgodnie z kartą katalogową (patrz "Przygotowanie garażu", str. 3).

Zasilanie do wyłącznika głównego i uziemienie

Zasilanie powinno zostać doprowadzone do wyłącznika głównego, przez Zamawiającego, w trakcie montażu. Funkcjonalność przyłącza może zostać sprawdzona na miejscu przez elektryka ekipy montażowej. Jeśli z istotnych powodów budowlanych nie będzie to możliwe, należy zlecić to elektrykowi ze strony budowy.

Budowa powinna zapewnić możliwość uziemienia konstrukcji stalowej (bednarka co 10 m) i wyrównanie potencjałów zgodnie z DIN EN 60204.

Panel sterowania

Pesze i wycięcia dla paneli sterowania (patrz "Instalacje elektryczne", str.9) Przy zastosowaniu bram składanych konieczna jest konsultacja z przedstawicielem KLAUS Multiparking.

Zastrzeżenie zmian technicznych

Biorąc pod uwagę stały postęp technologiczny, firma KLAUS Multiparking zastrzega sobie prawo zastosowania nowszych lub innych technologii, systemów, procesów lub standardów, niż wcześniej oferowane, jeśli tylko nie będą w żadnym zakresie niekorzystne dla Klienta.

KLAUS Multiparking GmbH

Hermann-Krum-Straße 2
88319 Aitrach / Germany

+49 (0) 7565 508-0

info@multiparking.com
www.multiparking.com

Wyłączny przedstawiciel KLAUS w Polsce:

PATEH Jan Petryna Łukasz Bujalski Sp.J.
ul. Żelazna 67 lok. 14L, PL- 00-871 Warszawa

+ 48 22 620 23 69

pateh@pateh.com.pl
www.pateh.com.pl



Karta katalogowa została przetłumaczona na język polski przez przedstawiciela firmy KLAUS Multiparking GmbH w Polsce.